



FENÊTRES BOIS

QUAND L'IMAGINATION OSE, ELVA COMPOSE





LES AVANTAGES DU BOIS

Les fenêtres en bois font partie des plus performantes. Elles sont en effet très efficaces en matière d'isolation thermique, comme en matière d'isolation phonique, tout particulièrement quand elles sont équipées de doubles ou triples vitrages. Elles sont donc synonymes d'économies. Les essences les plus nobles comme le chêne ou le bois exotique rouge ne nécessitent pas de traitement préalable, alors que d'autres, comme le Limba ou le pin, demandent à recevoir des traitements fongicides et insecticides ou destinés à les rendre hydrofuges.

*Durabilité
et performance
thermique
et phonique*





UN MATÉRIAU ÉCOLOGIQUE

Si les essences de bois utilisées pour fabriquer les fenêtres proviennent de forêts respectueuses de l'environnement, le bois est considéré comme un matériau durable et écologique. Pour être certain de cette caractéristique, le bois doit porter la certification «PEFC» ou «FSC» qui atteste du respect des fonctions environnementales, sociétales et économiques de la forêt.

Excellent bilan environnemental, le bois est un produit naturel, renouvelable et recyclable. C'est le matériau avec le meilleur bilan carbone.



UN MATÉRIAU ESTHÉTIQUE

Avec un matériau noble et authentique comme le bois, les fenêtres donnent assurément un cachet à une maison et un aspect chaleureux, très élégant. D'autre part, le bois permet toutes les fantaisies et surtout s'intègre à tous les styles de bâtiment avec l'éventail très large de formes, de détails et de couleurs possibles (garantie de tenue des finitions jusqu'à 10 ans).

Les fenêtres en bois ont la capacité de s'adapter à tous les types de travaux, que ce soit de la rénovation de maison ou de la construction neuve, à tous les styles et à toutes les formes d'ouvertures, et des très grandes hauteurs.





COLLECTION

TRADITION RECouvreMENT SIMPLE JOINT

Cette menuiserie dispose d'un joint central sur le dormant et vous offre ainsi les performances maximales d'étanchéité à l'air. Elle s'adapte à toutes les formes recherchées.

*La menuiserie
qui s'adapte à toutes
vos envies.*

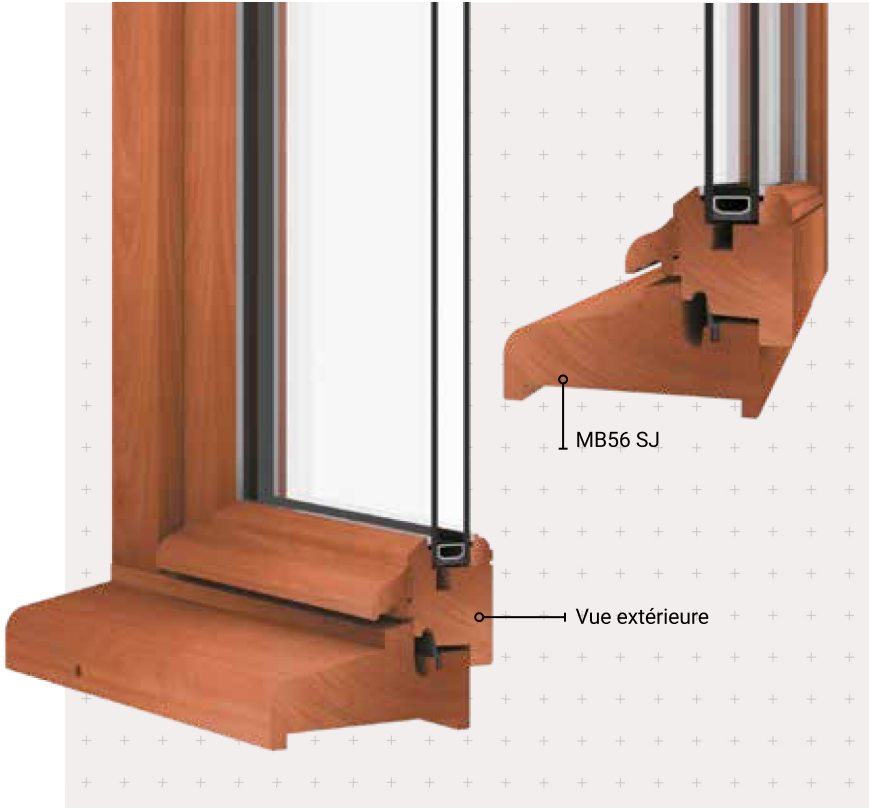

DESCRIPTION

- **TYPE ASSEMBLAGE**
Par double enfourchement
- **DORMANT**
Profil pente 10°, d'épaisseur compris entre 48 et 76 mm
- **APPUI**
Arrondi (rayon 15° ou rayon 45°) ou angle vif
- **MISE EN ŒUVRE**
Intérieure ou extérieure. Pose tunnel, en applique, avec tapée d'isolation, pose en rénovation
- **OUVRANT**
Ouvrant de 48 ou 55 ou 59 mm avec un profil standard, pente 38°, pente 10° ou 1/4 de rond
- **JET D'EAU**
Arrondi (rayon 15°), angle vif ou à doucine
- **SEUIL**
Possibilité de mettre un seuil alu ou réduit pour PMR, ou encore sans seuil



LES TYPES D'OUVERTURES

STANDARD & SUR-MESURE

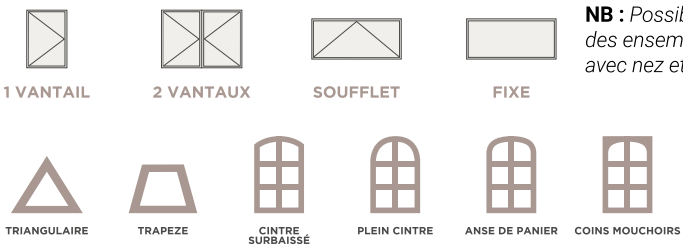

NB : Possibilités de réaliser des ensembles composés avec nez et meneau

TOUTES LES FORMES

- **PARCLOSE**
Profil standard, pente 10°, 1/4 de Rond, double fesse
- **QUINCAILLERIE**
Fiches à billes simple ou double broche de 80 mm
Crémone encastrée
Paumelles contre-coudées classiques ou renforcées
- **SOUBASSEMENT**
Panneau à plate bande
Panneau à table saillante
- **BATTEMENT**
Sur demande, battement intérieur centré et renvoi de fouillot.

ESSENCE DE BOIS & FINITION



PERFORMANCES

- CLASSEMENT AEV**
A*4 E*7B V*A2
- ISOLATION THERMIQUE**
Coef Uw=1.3W/m².K°
(avec Swisspacer Ug de 1.0 W/m².K°)
- AFFAIBLISSEMENT ACOUSTIQUE**
28 dB RA,tr Jusqu'à 34 dB



ESTHÉTIQUE

Conformité aux Bâtiments de France



SÉCURITÉ

Anti-fausse manœuvre sur oscillo-battant

*selon certaines conditions



COLLECTION

TRADITION RECOUVREMENT DOUBLE JOINT

La présence d'un deuxième joint en frappe positionné sur l'ouvrant ainsi que l'ajout d'un vitrage phonique plus performant (composition et épaisseur du vitrage) permettent d'améliorer les performances acoustiques de cette menuiserie.

*La menuiserie
qui s'adapte à toutes
vos envies*

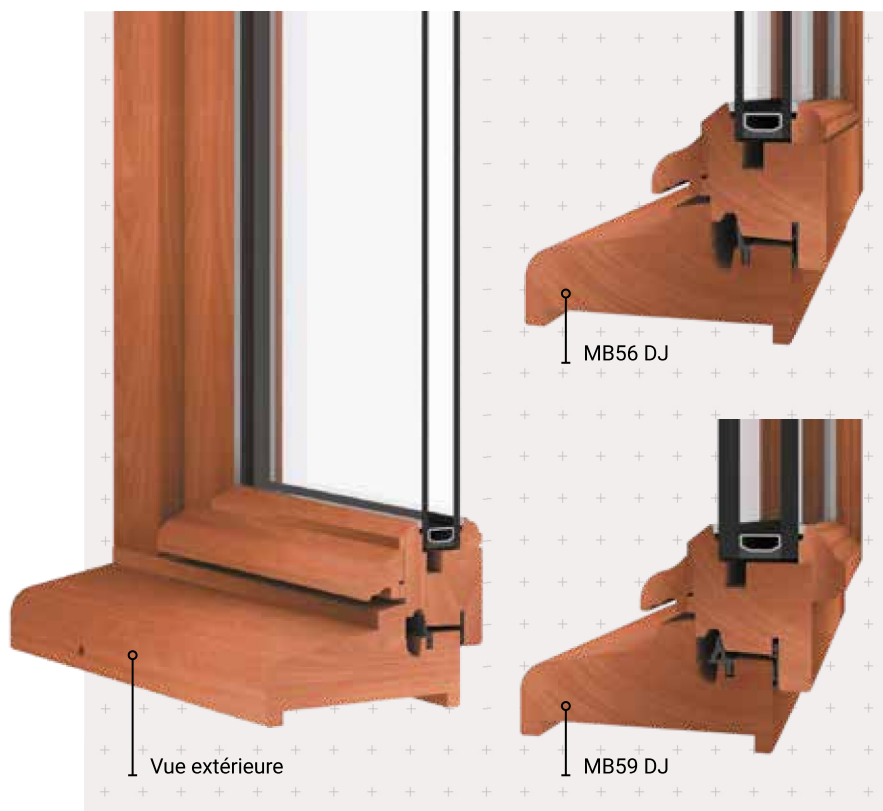

DESCRIPTION

- **TYPE ASSEMBLAGE**
Par double enfourchement
- **DORMANT**
Profil pente 10°, d'épaisseur compris entre 48 et 74 mm ou 88 mm.
- **APPUI**
Arrondi (rayon 15° ou rayon 45°) ou angle vif
- **MISE EN ŒUVRE**
Intérieure ou extérieure. Pose tunnel, en applique, avec tapée d'isolation, pose en rénovation
- **OUVRANT**
Ouvrant de 55 ou 59 ou 68 ou 88 mm avec un profil standard, pente 38°, pente 10° ou 1/4 de rond
- **JET D'EAU**
Arrondi (rayon 15°), angle vif ou à doucine
- **SEUIL**
Possibilité de mettre un seuil alu standard ou réduit pour PMR, ou encore sans seuil
- **PARCLOSE**
Profil standard, pente 10°, 1/4 de Rond, double fesse

CERTIFICATS



LES TYPES D'OUVERTURES

STANDARD & SUR-MESURE

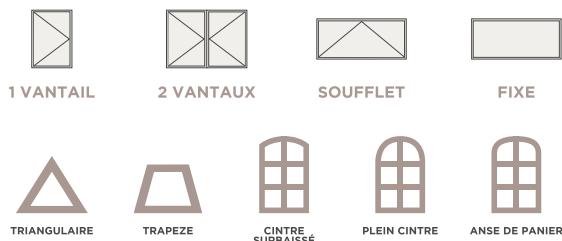

NB : Possibilités de réaliser des ensembles composés avec nez et meneau

- **QUINCAILLERIE**
Fiches à billes simple ou double broche de 80 mm
Crémone encastrée

- **SOUBASSEMENT**
Panneau à table saillante ou plate-bande

- **BATTEMENT**
Sur demande, battement intérieur centré et renvoi de fouillot.

ESSENCE DE BOIS & FINITION



PERFORMANCES

CLASSEMENT AEV
A*4 E*7B V*A2

ISOLATION THERMIQUE
Coef Uw=1.3W/m².K°
(avec Swisspacer Ug de 1.0 W/m².K°)

AFFAIBLISSEMENT ACOUSTIQUE
de 28 dB à 44 dB (jusqu'à 48dB RA,tr pour la double fenêtres) et jusqu'à 45 dB en triple joint

*selon certaines conditions



ESTHÉTIQUE

Conformité aux Bâtiments de France



SÉCURITÉ

Anti-fausse manœuvre sur oscillo-battant

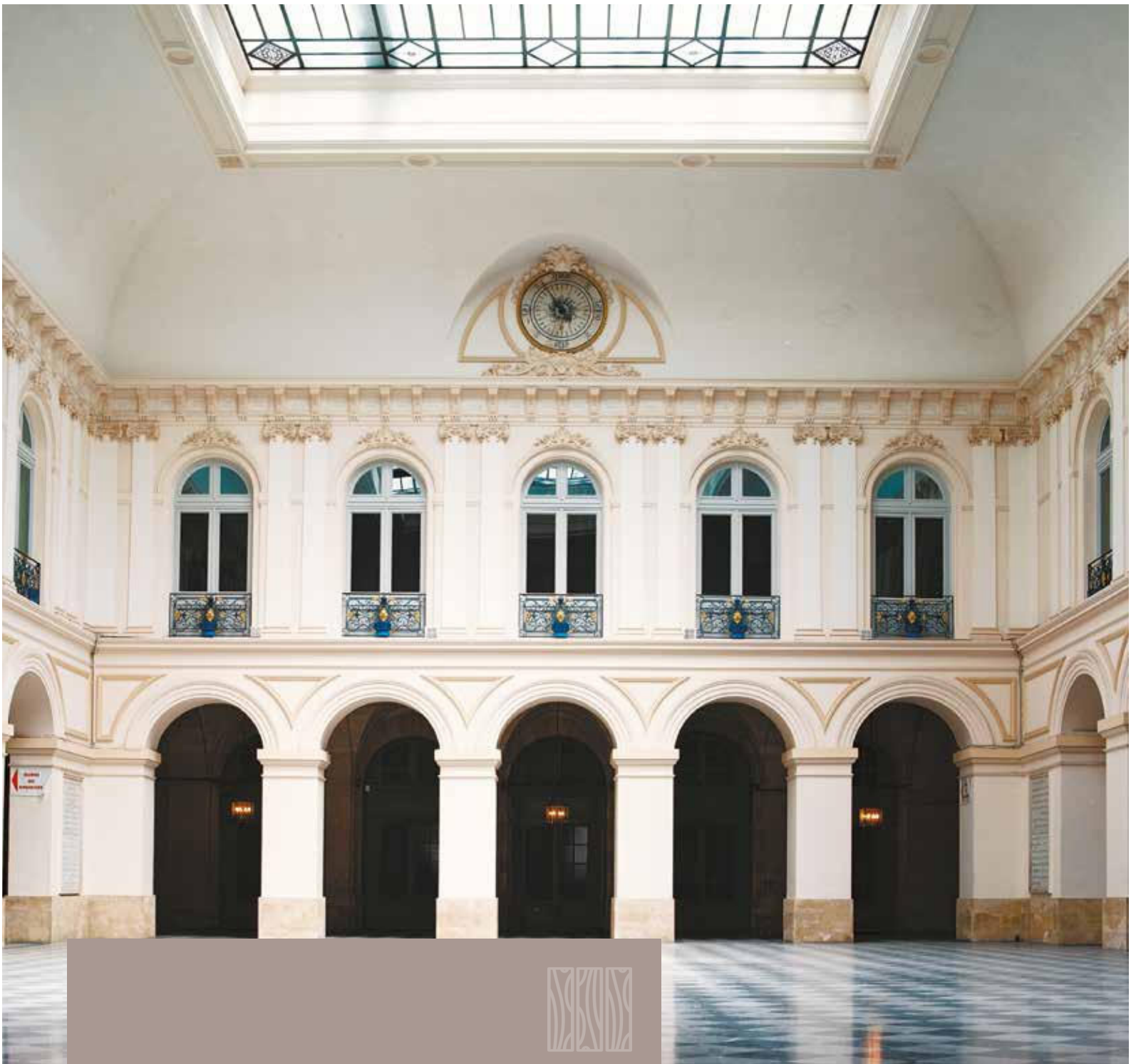

COLLECTION

TRADITION FENÊTRE À NOIX & GUEULE DE LOUP NGL 56

Combinaison de l'aspect authentique d'autrefois et du confort d'aujourd'hui la fenêtre tradition s'intègre parfaitement aux bâtiments anciens de caractère et contribue au charme et à la chaleur de l'habitat.

*L'aspect authentique,
le confort
d'aujourd'hui*

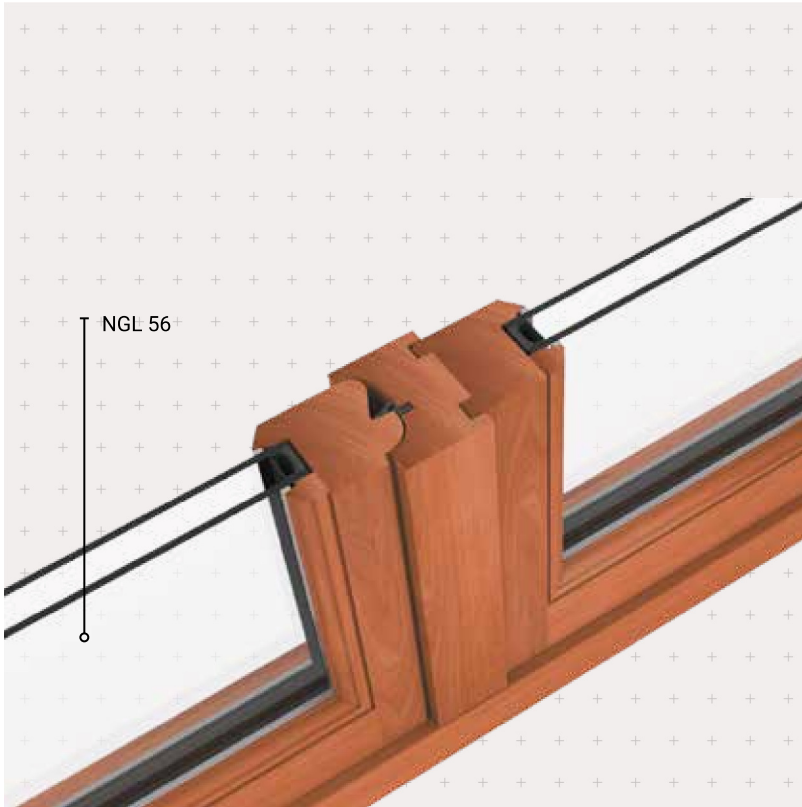

DESCRIPTION

- **TYPE ASSEMBLAGE**
Par double enfourchement
- **DORMANT**
Dormant de 68 mm avec profil pente 10° avec congé, d'épaisseur compris entre 68 et 76mm.
- **APPUI**
Arrondi (rayon 15° ou rayon 45°) ou angle vif
- **MISE EN ŒUVRE**
Intérieure ou extérieure
Pose tunnel, en applique, avec tapée d'isolation, pose en rénovation
- **OUVRANT**
Ouvrant de 48 ou 55 mm avec un profil listel standard, pente 38°, pente 10° ou ¼ de Rond
- **JET D'EAU**
Arrondi (rayon 15°), angle vif ou à doucine
- **PARCLOSE**
Profil standard, pente 10°, ¼ de Rond, double fesse
- **QUINCAILLERIE**
Paumelles classiques plates, à turlupets ou à boules. Possibilité de paumelles 3 branches pour fixation des volets intérieurs
Fiches à lames forgées style XVIIIème, pointées aux clous
Large variété de crémones en applique, en fonte ou en laiton. Réemploi possible des crémones ou espagnolettes existantes



LES TYPES D'OUVERTURES

STANDARD & SUR-MESURE

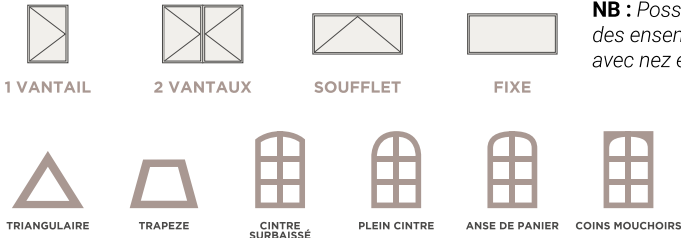

NB : Possibilités de réaliser des ensembles composés avec nez et meneau

TOUTES LES FORMES

ESSENCE DE BOIS & FINITION



PERFORMANCES

CLASSEMENT AEV
A*4 E*7B V*A2

ISOLATION THERMIQUE
Coef Uw=1.4W/m².K°
(avec un Ug de 1.0 W/m².K°)

AFFAIBLISSEMENT ACOUSTIQUE
28 dB grâce au joint et au vitrage phonique.



ESTHÉTIQUE

Conformité aux Bâtiments de France



SÉCURITÉ

Grâce à la Noix et gueule de loup avec crémonne en applique, les effractions sont limitées.



COLLECTION

TRADITION FENÊTRE À NOIX & GUEULE DE LOUP NGL 68

La NGL 68 nous permet avec son nouveau profil de vous offrir l'esthétique de la menuiserie de tradition tout en répondant aux performances thermiques et acoustiques des projets les plus exigeants

*Amoureux
d'authenticité,
perpétuez
le charme d'antan.*



DESCRIPTION

- **TYPE ASSEMBLAGE**
Par double enfourchement
- **DORMANT**
Dormant de 88 mm avec profil pente de 10° avec congé
- **APPUI**
Arrondi (rayon 15° ou rayon 45°) ou angle vif
- **MISE EN ŒUVRE**
Intérieure ou extérieure
Pose tunnel, en applique, avec tapée d'isolation, pose en rénovation
- **OUVRANT**
Ouvrant de 68 mm avec profil listel standard, pente 38°, pente 10° ou ¼ de rond.
- **JET D'EAU**
Arrondi (rayon 15°), angle vif ou à doucine
- **PARCLOSE**
Profil standard, pente 10°, de Rond, double fesse
- **QUINCAILLERIE**
Paumelles classiques plates, à turlupets ou à boules. Possibilité de paumelles 3 branches pour fixation des volets intérieurs
Fiches à lames forgées style XVIIIème, pointées aux clous
Large variété de crémones en applique, en fonte ou en laiton. Réemploi possible des crémones ou espagnolettes existantes



LES TYPES D'OUVERTURES

STANDARD & SUR-MESURE

NB : Possibilités de réaliser des ensembles composés avec nez et meneau

1 VANTAIL	2 VANTAUX	SOUFFLET	FIXE	
TRIANGULAIRE	TRAPEZE	CINTRE SURBAISSÉ	PLEIN CINTRE	ANSE DE PANIER
				COINS MOUCHOIRS

TOUTES LES FORMES

Spécificité : pour les largeurs inférieures à 1 mètre, une crémone encastrée est prévue afin de respecter l'aspect gueule de loup et répondre aux exigences du projet.



ESSENCE DE BOIS & FINITION

	CHÊNE		BOIS EXOTIQUE ROUGE		FINITION BLANC OU EGALISATEUR DE TEINTE TOUS RAL POSSIBLES
--	-------	--	---------------------	--	--



PERFORMANCES

- CLASSEMENT AEV**
A*4 E*7B V*A2
- ISOLATION THERMIQUE**
Coef Uw=1.3W/m².K°
- AFFAIBLISSEMENT ACOUSTIQUE**
35 à 43 dB RA,tr



ESTHÉTIQUE

Conformité aux Bâtiments de France



SÉCURITÉ

Grâce à la Noix et gueule de loup avec crémone en applique, les effractions sont limitées.



COLLECTION

TRADITION LES COULISSANTS

Apports de lumière, chaleur du bois, durabilité, résistance au temps, les coulissants bois ont tous les atouts pour vous séduire et embellir votre habitat, ils s'adaptent à toutes les configurations.

*Une touche vintage
pour un habitat
intemporel.*



DESCRIPTION

- **TYPE ASSEMBLAGE**
Par double enfourchement
- **DORMANT**
Dormant d'épaisseur 130 mm
(1 coulissant + 1 fixe) ou 138 mm
(2 rails - 2 vantaux coulissants)
- **APPUI**
Angle vif
- **OUVRANT**
Ouvrant de 56 mm avec un profil
standard, pente 38°, pente 10° ou
¼ de Rond
En coulissant 2, 3 ou 4 vantaux ou
galandage.
- **PARCLOSE**
Profil standard,
pente 10°, ¼ de Rond, double fesse
- **QUINCAILLERIE**
Crémone à relevage
- **SOUBASSEMENT**
Traverse basse ou panneau plate
bande sur demande



CERTIFICATS



LES TYPES D'OUVERTURES

STANDARD & SUR-MESURE

COULISSANT



1 VANTAIL
1 FIXE

COULISSANT



2 VANTAUX

COULISSANT



2 VANTAUX
2 FIXES

GALANDAGE



1 VANTAIL

GALANDAGE

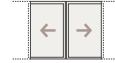

2 VANTAUX



ESSENCE DE BOIS & FINITION



CHÊNE



BOIS
EXOTIQUE
ROUGE



FINITION BLANC OU
EGALISATEUR DE TEINTE
TOUS RAL POSSIBLES



PERFORMANCES

Classement AEV

A*4 E*7B V*A2

ISOLATION THERMIQUE

Coef Uw=1.4W/m².K°

(avec un Ug de 1.0 W/m².K°)

AFFAIBLISSEMENT ACOUSTIQUE

de 28 à 37 dB RA,tr

avec joint et vitrage phonique



ESTHÉTIQUE

Conformité aux Bâtiments de France



SÉCURITÉ

Poignée Sécustik en option



COLLECTION

TRADITION

MENUISERIES À FRAPPE
COUPE-FEU EI 30 /
PARE-FLAMMES E 30
MB56PF ET MB56 CF

Cette gamme de menuiseries possède une résistance au feu et une étanchéité aux fumées. Elles ont été testées et homologuées selon les normes européennes. Elles s'adaptent à toutes les formes.

*Des menuiseries
esthétiques qui
résistent au feu.*













DESCRIPTION

- **TYPE ASSEMBLAGE**
Par double enfourchement
- **TYPES D'OUVERTURE**
Fixes, OF1, OF2, OF3, OF4, impostes et ensembles composés de grandes dimensions
- **SENS DU FEU**
Coté indifférent et simultané
- **DORMANT**
Profil pente 10°, d'épaisseur 54 mm
- **APPUI**
Arrondi (rayon 15° ou rayon 45°) ou angle vif
- **MISE EN ŒUVRE**
Intérieure ou extérieure
Pose tunnel, en applique, avec tapée d'isolation
- **OUVRANT**
Ouvrant de 55 ou 59 mm avec un profil standard, pente 38°, pente 10° ou ¼ de Rond.
- **JET D'EAU**
Arrondi (rayon 15°), angle vif ou à doucine
- **PARCLOSE**
Profil standard, pente 10°, ¼ de Rond, double fesse
- **QUINCAILLERIE**
Fiches à billes de 80 mm ou paumelles contre-coudées
Crémone encastrée FERCO
- **SOUBASSEMENT**
Panneau bois EI 30
Panneau à glace, à plate-bande ou à table saillante

CERTIFICATS  PV EI30 ET E30 SELON EN 1634-1

LES TYPES D'OUVERTURES

STANDARD © SUR-MESURE

					NB : Possibilités de réaliser des ensembles composés avec nez et meneau
1 VANTAIL	2 VANTAUX	FIXE	COMPOSÉ	COMPOSÉ	
					
TRIANGULAIRE	TRAPEZE	CINTRE SURBAISSÉ	PLEIN CINTRE	ANSE DE PANIER	COINS MOUCHOIRS

TOUTES LES FORMES

ESSENCE DE BOIS & FINITION

	CHÊNE		BOIS EXOTIQUE ROUGE		FINITION BLANC OU EGALISATEUR DE TEINTE TOUS RAL POSSIBLES
---	-------	---	---------------------	---	--



PERFORMANCES

Classement AEV
A*4 E*7B V*A2

ISOLATION THERMIQUE
Coef Uw=1.5W/m².K°

AFFAIBLISSEMENT ACOUSTIQUE
Essai non réalisé



ESTHÉTIQUE

Conformité aux Bâtiments de France



SÉCURITÉ

PV Coupe-feu EI30
PV Pare-flammes E30





















COLLECTION **TRADITION**



+ PERSONNALISATION

RÉNOVATION

TRADITION RECOUVREMENT SJ ET DJ56	TRADITION RECOUVREMENT DJ68 ET TJ88	TRADITION NGL 56	TRADITION NGL 68
 <p>Dormant sans aile (standard)</p>	 <p>Dormant sans aile (standard)</p>	 <p>Dormant sans aile (standard)</p>	 <p>Dormant sans aile (standard)</p>
 <p>Rainure à brique</p>	 <p>Rainure à brique</p>	 <p>Rainure à brique</p>	 <p>Rainure à brique</p>
 <p>Feuillure intérieure</p>	 <p>Feuillure intérieure</p>	 <p>Feuillure intérieure</p>	 <p>Feuillure intérieure</p>
 <p>Feuillure extérieure (dormant avec aile intégrée de 15 mm)</p>	 <p>Feuillure extérieure (dormant avec aile intégrée de 15 mm)</p>	 <p>Feuillure extérieure (dormant avec aile intégrée de 15 mm)</p>	 <p>Feuillure extérieure (dormant avec aile intégrée de 15 mm)</p>
 <p>Double feuillure extérieure</p>		 <p>Double feuillure extérieure</p>	



PERSONNALISATION Commune à toute la gamme Tradition

NEUF

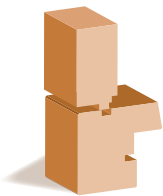

Tapée (intérieure ou extérieure)
rapportée pour isolation
de 60 à 200 mm

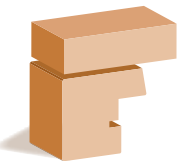

Tapée persienne seule

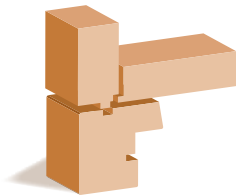

Tapée persienne
avec tapée d'isolation

PIÈCE D'APPUI

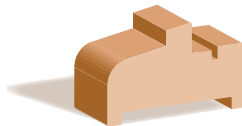

Pièce d'appui standard

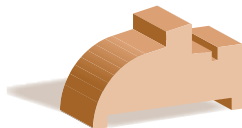

Pièce d'appui Rayon 45°



Pièce d'appui d'équerre

HABILLAGE INTERIEUR/EXTÉRIEUR



Plat 6 x 36



Plat 8 x 50



Plat 8 x 100



Cornière 35 x 53



COLLECTION TRADITION



PERSONNALISATION Commune à toute la gamme Tradition

JET D'EAU



Standard



Doucine



D'équerre



40 x 40



Porte



Porte 90 x 54

PETIT BOIS



Pente 38°



1/4 de rond



Pente 10°



Standard



Bourellet

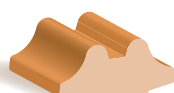

Double fesse



Ogive



CÔTÉ EXTÉRIEUR

CÔTÉ INTÉRIEUR

CÔTÉ INTÉRIEUR

PARCLOSE



Standard



1/4 de rond



Pente 10°



Ogive

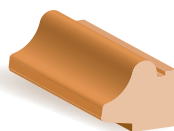

Double fesse

TASSEAUX SUR NEZ SUR NEZ

TASSEAU SUR NEZ
DE TRAVERSE
DE DORMANT



Standard



Goutte d'eau

TASSEAU SUR NEZ
DE TRAVERSE
D'OUVRANT



Nez sur
traverse

POIGNÉES & ACCESSOIRES
Choix de poignées, fausses crémones et crémones en applique page 34

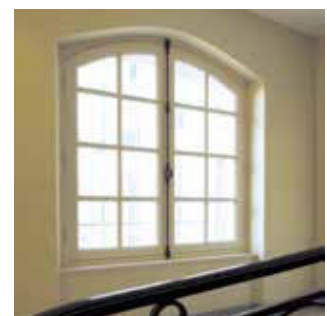

POIGNÉE DE BASE SUR RECOUVREMENT
Sécustik aluminium F9



CRÉMONE DE BASE SUR NGL
Rollinger rustique
Noir RAL 9005



VITRAGE DÉCO



CACHES FICHES

En option



VOLETS BOIS INTÉRIEURS

En option





FENÊTRES BOIS

TABLEAU COMPARATIF

	ASSEMBLAGE MÉCANIQUE				
	SYMBIOPHONY	SOPRANO	SOLO COULISSANT	RECOUVREMENT SIMPLE JOINT MB56SJ	RECOUVREMENT DOUBLE JOINT MB56DJ & MB59DJ
Essence bois	Limba, Pin PEFC ou FSC, Chêne PEFC ou FSC	Limba	Limba, Pin PEFC ou FSC, Chêne PEFC ou FSC	Chêne ou BER (PEFC possible)	Chêne ou BER (PEFC possible)
Épaisseur ouvrant (mm)	59 ou 74	46	58	48, 55 ou 59	55 ou 59
Épaisseur dormant (mm)	69	46	151	48 ou 54	54
Épaisseur vitrage (mm)	28, 34, 40 46 mm	24	28	21, 28 ou 32 (sans parclose à talon) ou 40 (avec parclose à talon)	28 ou 32 (sans parclose à talon) ou 40 (avec parclose à talon)
Masse centrale pour 2 vantaux	128 et PF 146	115 et PF 131	chicane 102	136 et PE 212	136 et PE 212
Type d'ouverture	OF, OB, Soufflet, PF, Fixe, oscillo coulissant	OF, OB, Soufflet, PF, Fixe	Coulissant levant	OF, OB, Soufflet, PF, Fixe	OF, OB, Soufflet, PF, Fixe
Poignée centrée	oui	non	-	oui en option	oui en option
Classement AEV	A*4 E*7B V*A2	A*3 E*5B V*A2	-	A*4 E*7B V*A2	A*4 E*7B V*A2
Uw std (W/m².K°)	1,4	1,6	1,6	1,4	1,4
Uw maxi (W/m².K°)	0,8	1,4	1,4	1,3	1,3
Ra, tr mini (dB)	28	28	-	28 dB	28 dB
Ra, tr maxi (dB)	42	33	-	34 dB	41 dB
Pare-flamme (E)	non	non	non	non	non
Coupe-feu (EI)	non	non	non	non	non
Finitions	Finition à finir ou renforcée en lasure ou RAL au choix monocolore ou bicolore ou cérusé	Finition à finir ou renforcée en lasure ou RAL au choix monocolore ou bicolore ou cérusé	Finition à finir ou renforcée en lasure ou RAL au choix monocolore ou bicolore ou cérusé	Finition à finir ou égalisateur de teinte ou RAL au choix monocolore ou bicolore	Finition à finir ou égalisateur de teinte ou RAL au choix monocolore ou bicolore
Hauteur maxi du vantail (mm)	2500	2350	2500	2400	2400
Forme	Triangle, trapèze, cintre surbaissé, plein cintre, anse de panier, coins mouchoirs	Triangle, trapèze	-	Triangle, trapèze, cintre surbaissé, plein cintre, anse de panier, coins mouchoirs	Triangle, trapèze, cintre surbaissé, plein cintre, anse de panier, coins mouchoirs
Seuil PMR	oui	oui	non	oui	oui
Volet intérieur	oui	oui	non	non	non

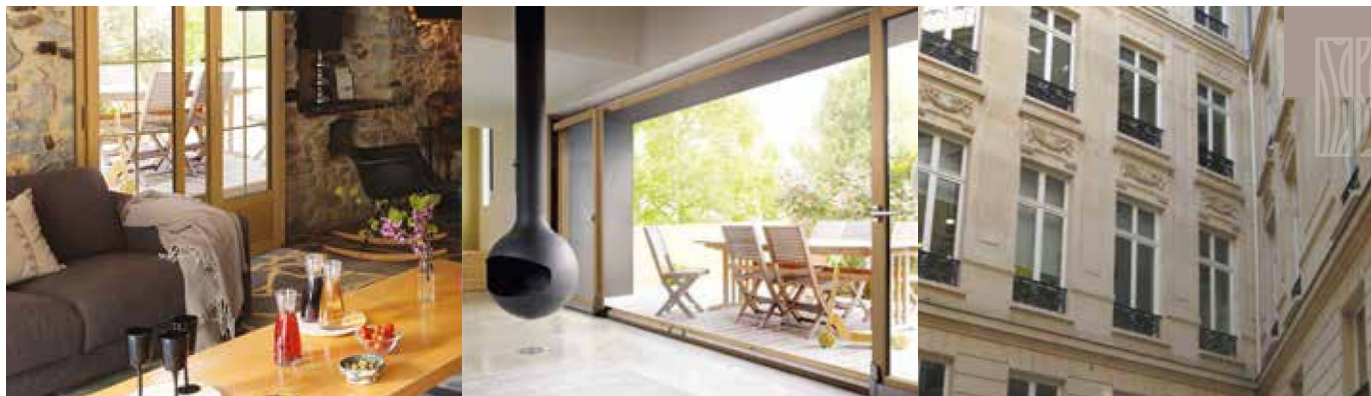

TRADITION : ASSEMBLAGE ENFOURCHEMENT

RECouvreMENT TRIPLE JOINT MB88TJ	NOIX ET GUEULE DE LOUP NGL56	NOIX ET GUEULE DE LOUP NGL68	RECouvreMENT DOUBLE JOINT 68	RECouvreMENT DOUBLE JOINT 88	TRADITION COULISSANT	GAMME FEU MB56PF ET MB56CF 59PF
Chêne ou BER (PEFC possible)	Chêne ou BER (PEFC possible)	Chêne ou BER (PEFC possible)	Chêne ou BER (PEFC possible)	Chêne ou BER (PEFC possible)	Chêne ou BER (PEFC possible)	Chêne ou BER (PEFC possible)
88	48 ou 55	68	68	88	56	55 ou 59
84	68 à 76	88	68 à 74	88	130 (1 coul + 1 fix) ou 138 (2 rails - 2 vantaux)	54 à 76
61 (sans parclose à talon) ou 69 (avec parclose à talon)	28 (sans parclose à talon) ou 36 (avec parclose à talon)	41 (sans parclose à talon) ou 49 (avec parclose à talon)	41 (sans parclose à talon) ou 49 (avec parclose à talon)	61 (sans parclose à talon) ou 69 (avec parclose à talon)	26	28 (sans parclose à talon) ou 36 (avec parclose à talon)
140	152	152	140	140	chicane 89	136 et PE 212
OF, OB, Soufflet, PF, Fixe	OF, PF, Soufflet, Fixe	OF, PF, Soufflet, Fixe	OF, PF, Soufflet, Fixe	OF, PF, Soufflet, Fixe	Coulissant levant	PE, OF, PF avec soubassement, Fixe
Oui en option	oui	oui	oui en option	oui en option	-	Non
A*4 E*7B V*A2	A*4 E*7B V*A2	A*4 E*7B V*A2	A*4 E*7B V*A2	A*4 E*7B V*A2	A*4 E*7B V*A2	A*4 E*7B V*A2
1,4	1,5	1,5	1,4	1,4	1,6	1,5
1,2	1,4	1,2	1,0	1,2	1,4	1,4
45 dB	28 dB	35 dB	35 dB	44 dB	28 dB	-
45 dB	35 dB	43 dB	40 dB	44 dB	37 dB	-
non	non	non	non	non	non	30 minutes
non	non	non	non	non	non	30 minutes
Finition à finir ou égalisateur de teinte ou RAL au choix monocolore ou bicoloré	Finition à finir ou égalisateur de teinte ou RAL au choix monocolore ou bicoloré	Finition à finir ou égalisateur de teinte ou RAL au choix monocolore ou bicoloré	Finition à finir ou égalisateur de teinte ou RAL au choix monocolore ou bicoloré	Finition à finir ou égalisateur de teinte ou RAL au choix monocolore ou bicoloré	Finition à finir ou égalisateur de teinte ou RAL au choix monocolore ou bicoloré	Finition à finir ou égalisateur de teinte ou RAL au choix monocolore ou bicoloré
2500	3000	3500	2500	2500	2800	2760
Triangle, trapèze, cintre surbaissé, plein cintre, anse de panier, coins mouchoirs	Triangle, trapèze, cintre surbaissé, plein cintre, anse de panier, coins mouchoirs	Triangle, trapèze, cintre surbaissé, plein cintre, anse de panier, coins mouchoirs	Triangle, trapèze, cintre surbaissé, plein cintre, anse de panier, coins mouchoirs	Triangle, trapèze, cintre surbaissé, plein cintre, anse de panier, coins mouchoirs	-	Triangle, trapèze, cintre surbaissé, plein cintre, anse de panier
non	oui	non	non	non	non	oui
non	oui	oui	non	non	non	non



FENÊTRES BOIS

ACCESSOIRES MENUISERIES



POIGNÉES & ACCESSOIRES Sauf TRADITION

POIGNÉES

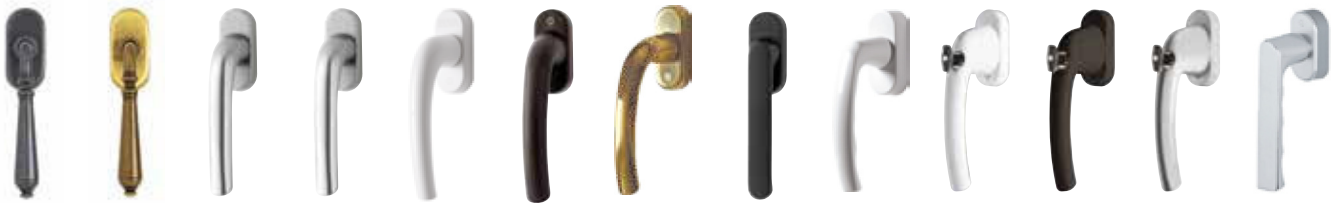

Fer patiné	Laiton vieilli	F9	Sécustik F9	Blanc	Noir	Laiton poli	A saillie réduite noire	Sécustik Blanc	Blanc	Noir	F9	F9 design
------------	----------------	----	-------------	-------	------	-------------	-------------------------	----------------	-------	------	----	-----------

PLAQUES & BÉQUILLES

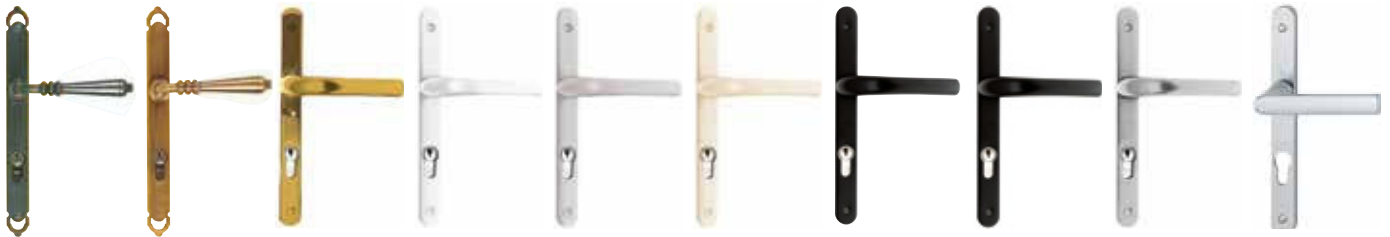

Fer patiné	Laiton vieilli	Laiton poli	Blanc	Gris	Beige	Noir	Brun	F9	F9 design
------------	----------------	-------------	-------	------	-------	------	------	----	-----------

POIGNÉES COULISSANTS



Poignée F9 pour oscillo coulissant

Poignée F9 pour levant

FAUSSES CRÉMONES



Blanc (avec bec de canne)

Blanc

Blanc or

Laiton (avec aussi en Fer patiné)

Vieux laiton (avec aussi en Fer patiné)



CACHES FICHES



Moderne
Blanc

Moderne
Laiton poli

Moderne
F9

Turlupet
Blanc

Turlupet
Blanc or

Turlupet
Laiton poli

Turlupet
Fer patiné

Turlupet
Vieux laiton

POIGNÉES & ACCESSOIRES GAMME TRADITION

BOUTONS ET BLOCS BÉQUILLES

Pour Recouvrement



Béquille Tokyo HOPPE
Aluminium / Finition brossée
(Possible en blanc)



Bloc béquille PF
Inox / Finition brossée
(Possible en blanc)



Poignée
Aluminium finition brossée pour
coulissant levant (Possible en blanc).



Cuvette
Aluminium finition brossée
pour coulissant levant.

COULISSANTS

CRÉMONES FONTE ET ESPAGNOLETTES POUR NGL



FER 1/2 ROND CREUX Ø 16 MM

Rollinger rustique
Noir
RAL 9005



RY 59/01
Epoxy noir
Bouton laiton



FER 1/2 ROND PLEIN Ø 18 MM

RG 50
A peindre



RG 50
A peindre
Bouton laiton



VUE DE DÉTAIL PARTIE BASSE

Espagnolette XVIIIe

FICHES ET PAUMELLES



Paumelle plate
(standard)



Paumelle
à boules



Paumelle
turlupet



Fiches à
lames forgées
Style XVIIIe pointées
aux clous



Paumelle
3 branches



Fiche à billes
de 80 mm



Paumelle
contre-coudée

